

1. Sections sorties

Ce sont des sections particulières. Les contours sont dessinés en trait continu fort. Elles peuvent être placées :

près de la vue et reliées à celle-ci au moyen d'un trait mixte fin ("trait d'axe").

Exemple :

Figure 42

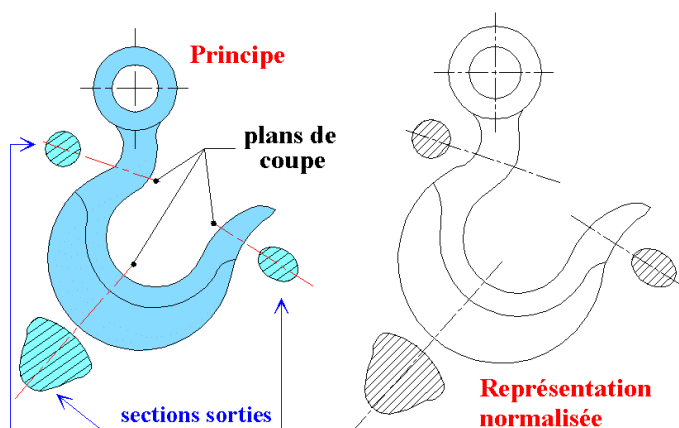

ou dans une autre position avec éléments d'identification (plan de coupe, sens d'observation, lettres).

Exemple :

Figure 43

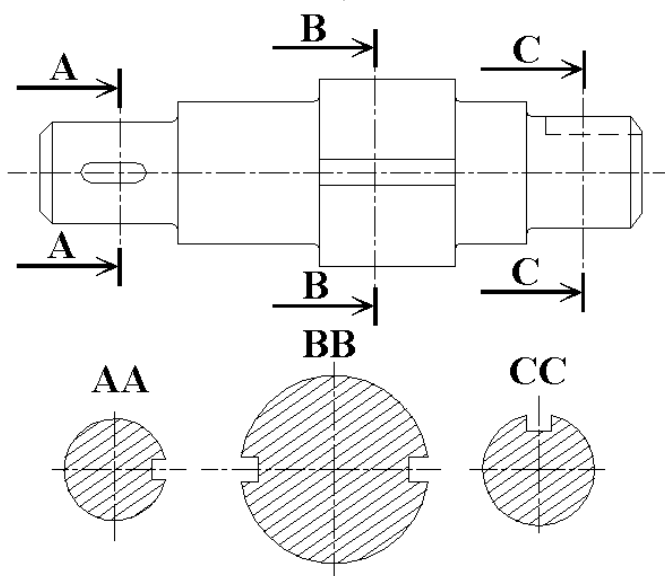

2. Sections rabattues

Ce sont des sections particulières dessinées en trait continu fin directement sur la vue choisie. Les indications (plan de coupe, sens d'observation, désignation) sont en général inutiles. Pour plus de clarté, il est préférable d'éliminer ou "gommer" les formes de l'objet vues sous la section.

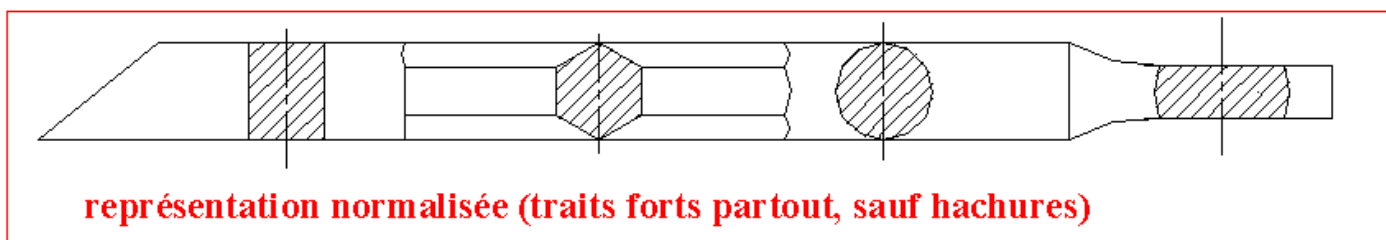
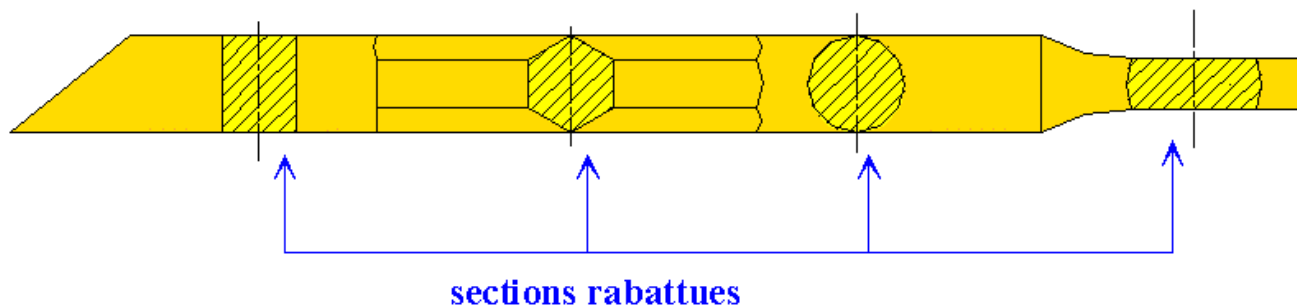

Fig44