

Les vues partiellement tournées sont utilisées, soit pour éviter des tracés fastidieux et inutiles d'un point de vue définition, soit pour montrer en vraie grandeur un morceau d'un objet non aligné avec les autres parties.

Dans ce mode de représentation, la partie principale de la vue est dessinée en mode de projection normal alors que l'autre partie est traitée comme une vue auxiliaire avec un sens d'observation différent choisi perpendiculaire aux éléments à dessiner.

**Remarque** : les coupes brisées du chapitre "Coupes et sections" fonctionnent sur le même principe de projection.

**Exemple 1** : la partie inclinée du levier, située à droite en vue de face, est ramenée (rotation imaginaire ou virtuelle) dans le plan horizontal afin de réaliser le tracé de la vue de dessus.

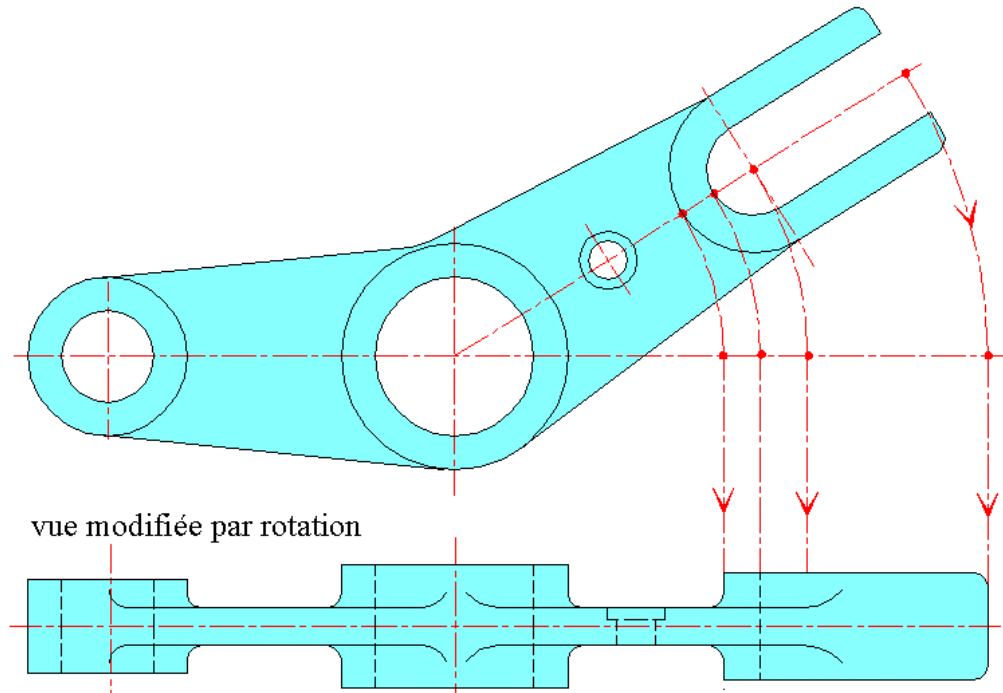

Figure 13

**Exemple 2** : afin de simplifier le tracé des nervures et des pattes en vue face, on ramène par rotation une partie de ces éléments dans le plan de symétrie vertical de la pièce. Fig 14

